

**180  
240  
300  
350****FINO A  
VASCHE CON  
CAPACITA'  
300 kg - 280 l****SOLLEVATORE DI  
CARRELLI PORTA  
VASCA  
RIBALTATORE  
FRONTALE****Versatilità****Funzionamento  
semplice e diretto****Affidabilità e  
sicurezza**

La MIXER affianca alle proprie impastatrici con carrello porta vasca estraibile i sollevatori rovesciatori BLT: una linea completa e affidabile a funzionamento oleodinamico.

Sono modelli robusti e versatili in grado di rispondere alle diverse esigenze dell'artigiano panificatore o pasticciere, sia nel caso utilizzi già impastatrici con vasca estraibile MIXER sia che debba sollevare tipologie di carrelli di altri costruttori.

#### **VERSATILITÀ**

La possibilità di stabilire il lato della colonna, di regolare l'altezza di scarico rende agevole il progetto di nuove linee di produzione da una parte ma dall'altra facilita l'adattamento dei sollevatori BLT a linee di produzione esistenti.

***Il BLT F MANUAL permette di sollevare i carrelli porta vasca e di rovesciarli in asse con la direzione di carico del carrello ma da parte opposta. La versione con funzioni manuali permette un uso semplice e diretto; i comandi a uomo presente rendono sicuro il funzionamento anche senza gabbia di protezione.***

***È possibile scegliere il lato nel quale collocare la colonna nel caso vi fossero problemi di ingombro.***

Disposizioni o caratteristiche particolari delle linee di produzione non devono preoccupare: i tecnici e i progettisti della MIXER mettono a disposizione del cliente esperienza e capacità di predisporre soluzioni personalizzate.

#### **OPTIONAL**

È possibile dotare i sollevatori della linea BLT F MANUAL di attacchi speciali per carrelli non di produzione MIXER, di scivolo di scarico pasta e di comandi semiautomatici; in quest'ultimo caso il ciclo prevede che l'ultimo metro della discesa del carrello avvenga agendo sui comandi a uomo presente; la struttura può essere parzialmente in acciaio INOX e con livello di scarico intermedio rispetto all'altezza massima.



**BLT F MANUAL**  
**SOLLEVATORE RIBALTATORE VASCHE ESTRAIBILI**  
**FRONTALE**  
**CARATTERISTICHE TECNICHE**

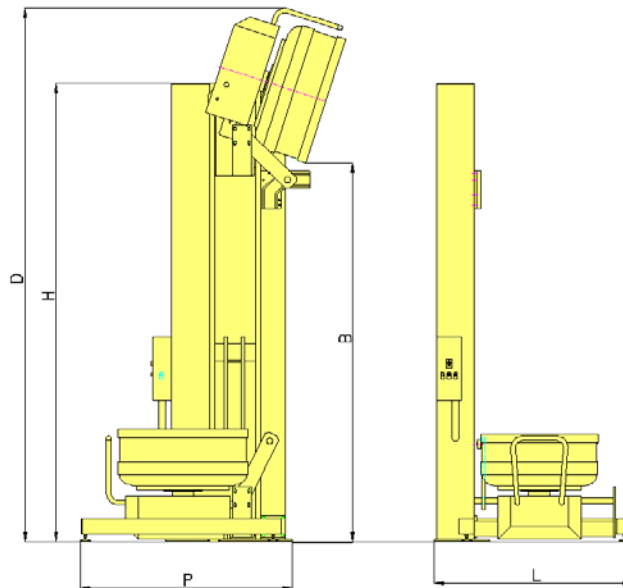

**DATI TECNICI**

<b>Modello</b>		<b>BLT/180 F</b>	<b>BLT/240 F</b>	<b>BLT/300 F</b>	<b>BLT/350 F</b>
Potenza motore (C/130-250)	kw	1.0	1.0	1.0	1.0
Potenza motore (C/300)	Kw	1.84	1.84	1.84	1.84
Corrente assorbita V. 230 (C/130-250)	A	4.3	4.3	4.3	4.3
Corrente assorbita V. 230 (C/300)	A	8	8	8	8
Corrente assorbita V. 400 (C/130-250)	A	4.6	4.6	4.6	4.6
Corrente assorbita V. 400 (C/300)	A	2.5	2.5	2.5	2.5
Altezza da bordo vasca con carrello in fase di rovesciamento	B mm	1800	2400	3000	3500
Altezza totale con carrello in fase di rovesciamento (C/ 130)	D mm	2820	3420	4020	4520
Altezza totale con carrello in fase di rovesciamento (C/160-200)	D mm	2925	3525	4125	4625
Altezza totale con carrello in fase di rovesciamento (C/250)	D mm	3030	3630	4230	4730
Altezza totale con carrello in fase di rovesciamento (C/300)	D mm	3170	3770	4370	4870
Altezza totale	H mm	2420	3020	3620	4120
Larghezza totale (C/130-250)	L mm	1565	1565	1565	1565
Larghezza totale (C/300)	L mm	1770	1770	1770	1770
Profondità (C/130-250)	P mm	1670	1670	1670	1670
Profondità (C/300)	P mm	1850	1850	1850	1850
Peso netto	kg	780	900	980	1120

**DOTAZIONE COMUNE DI SERIE**

Struttura verniciata grigio acciaio ral 9007 per abbinamento modelli C/FOR.E – C/PRO.E – C/AF o struttura in acciaio verniciato bianco ral 9002 per restanti modelli compresi abbinamenti con carrelli non di ns. produzione	Quattro metri di cavo con spina CEE
Sistema di sollevamento con cilindro oleodinamico	Manuale uso/manutenzione e dichiarazione CE di conformità
Protezione motori sovraccarichi e sovratensioni	Imballo pallet con nylon
Tensione 400 V – frequenza 50 Hz – 3 fasi	

**ACCESSORI A PAGAMENTO**

Struttura parziale in acciaio inox (piastra di base, gambe e q/e) le parti rimanenti verniciate grigio acciaio ral 9007	Scivolo scarico l=40 cm
Comandi semiautomatici (salita auto discesa parziale auto)	Macchina verniciata bianco ral 9002 per abbinamento modelli C/FOR.E – C/PRO.E – C/AF o macchina verniciata grigio acciaio ral 9007 per restanti modelli
Attacchi speciali per carrelli non di ns. produzione	Imballo gabbia legno
Scarichi intermedi	

**CARRELLI ABBINABILI**

C/ASE 130-160-200-250-300	C/AOE 230-330
C/PRO.E 200-250-300	C/AOTE 230-330
C/AF 240-300	C/IBT.E 130-160-200-300
C/FOR.E 160-240-320	