



180

FINO A
VASCHE CON
CAPACITA'
300 kg - 280 l

**SOLLEVATORE DI
CARRELLI PORTA
VASCA
RIBALTATORE SU
ENTRAMBE I LATI**

Versatilità

**Funzionamento
semplice e diretto**

**Affidabilità e
sicurezza**

La MIXER affianca alle proprie impastatrici con carrello porta vasca estraibile i sollevatori rovesciatori BLT: una linea completa e affidabile a funzionamento oleodinamico.

Sono modelli robusti e versatili in grado di rispondere alle diverse esigenze dell'artigiano panificatore o pasticciere, sia nel caso utilizzi già impastatrici con vasca estraibile MIXER sia che debba sollevare tipologie di carrelli di altri costruttori.

Il BLT DS permette di sollevare i carrelli porta vasca e di rovesciarli sia a destra che a sinistra rispetto alla direzione di carico del carrello. Questa configurazione rende possibile alimentare due linee produttive con un solo sollevatore.

Disposizioni o caratteristiche particolari delle linee di produzione non devono preoccupare: i tecnici e i progettisti della MIXER mettono a disposizione del cliente esperienza e capacità di predisporre soluzioni personalizzate.

OPTIONAL

È possibile dotare i sollevatori della linea BLT DS di attacchi speciali per carrelli non di produzione MIXER, di comandi semiautomatici; in quest'ultimo caso il ciclo prevede che l'ultimo metro della discesa del carrello avvenga agendo sui comandi a uomo presente; inoltre è possibile realizzare la struttura parzialmente in acciaio INOX.



BLT DS

SOLLEVATORE RIBALTATORE VASCHE SU AMBO I LATI

CARATTERISTICHE TECNICHE

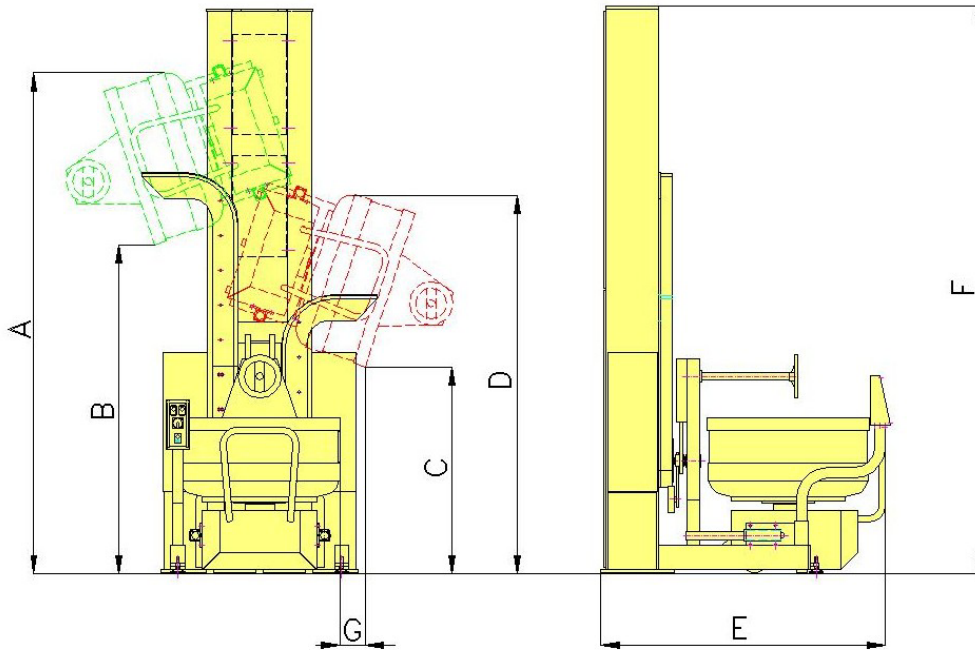

DATI TECNICI

CARRELLO PORTA VASCA ABBINATO		C/130	C/160 - 200	C/250	C/300
Altezza massima con carrello in rovesciamento	A mm	2940	2980	3040	3090
Altezza massima bordo vasca in rovesciamento	B mm	2050	1980	1890	1830
Altezza minima bordo vasca in rovesciamento	C mm	1250	1190	1250	1230
Altezza minima con carrello in rovesciamento	D mm	2140	2290	2350	2440
Profondità totale	E mm	1500	1600	1700	1800
Altezza totale	F mm	3230	3230	3230	3230
Uscita vasca	G mm	130	130	220	220
Corrente assorbita V.230	A	4.6			
Corrente assorbita V.400	A	2.5			
Potenza motore	kW	1.0			
Peso netto	kg	780	780	830	830

DOTAZIONE COMUNE DI SERIE

Struttura verniciata grigio acciaio ral 9007 per abbinamento modelli C/FOR.E – C/PRO.E – C/AF o struttura in acciaio verniciato bianco ral 9002 per restanti modelli compresi abbinamenti con carrelli non di ns. produzione	Sistema di sollevamento con cilindro idraulico
Guide di ribaltamento regolabili in altezza	Tensione 400 V. – frequenza 50 Hz – 3 fasi
Volantino manuale selezione lato di scarico	Quattro metri di cavo con spina CEE
Pulsantiera comandi su supporto mobile	Manuale uso/manutenzione e dichiarazione CE di conformità
Protezione motore sovraccarichi e sovratensioni	Imballo pallet con nylon

ACCESSORI A PAGAMENTO

Struttura parziale in acciaio inox (piastra di base, gambe e q/e) le parti rimanenti verniciate grigio acciaio ral 9007	Attacchi speciali per carrelli non di ns. produzione
Comandi semiautomatici (salita auto discesa parziale auto)	Macchina verniciata bianco ral 9002 per abbinamento modelli C/FOR.E – C/PRO.E – C/AF o macchina verniciata grigio acciaio ral 9007 per restanti modelli
Coppia attacchi per sollevatori scarico laterali (1 per carrello)	Imballo gabbia legno

CARRELLI ABBINABILI

C/ASE 130-160-200-250-300	C/AOE 230-330
C/PRO.E 200-250-300	C/AOTE 230-330
C/AF 240-300	C/IBT.E 130-160-200-300
C/FOR.E 160-240-320	