



AOTE 330

All'artigiano di panetteria e pasticceria che coltiva la tradizione del proprio mestiere ma vuole trarre il massimo vantaggio di produttività e flessibilità dall'impastatrice la MIXER propone le macchine della linea AOE e AOTE: impastatrici a forcella con vasca estraibile, per impasti a idratazione medio-alta.

Si tratta di una linea di macchine affidabili e robuste che permettono di sfruttare i vantaggi dell'uso dei carrelli estraibili porta vasca: agevole e sicura movimentazione anche di quantità elevate di impasto, gestione efficace e razionale delle fasi di lavorazione, aggiunta ingredienti e riposo degli impasti.

Per la produzione di baguette e pani tradizionali francesi, paste idratate.

SERIE AOE

Le impastatrici a vasca estraibile serie AOE sono dotate di regolazione manuale della velocità della vasca.

Il dispositivo frenante, caratteristico di questo tipo di macchina, è stato realizzato con particolare cura, e sono stati utilizzati alcuni accorgimenti che ne aumentano la sensibilità e la precisione; l'artigiano ha così a disposizione uno strumento che gli permette di personalizzare l'impasto. Gli stessi accorgimenti conferiscono al dispositivo robustezza, affidabilità e durata. Il motore della forcella è a due velocità.

SERIE AOTE

Le impastatrici a vasca estraibile serie AOTE hanno la vasca trainata da motore a due velocità.

Il dispositivo permette produzioni omogenee e la lavorazione anche di piccole quantità di pasta.

OPTIONAL Fra gli optional, è possibile installare sulle versioni con vasca motorizzata il dispositivo di variazione continua della velocità della vasca (inverter), per riprodurre le tradizionali fasi di lavorazione.

FOR FRANCE

impastatrici a forcella
con vasca estraibile

AOE

230 330 440

Sensibilità e precisione
del freno vasca

AOTE

230 330 440

Vasca motorizzata per
produzioni omogenee



AOE 440





AOE - AOTE

IMPASTATRICE A FORCELLA A VASCA ESTRAIBILE

CARATTERISTICHE TECNICHE

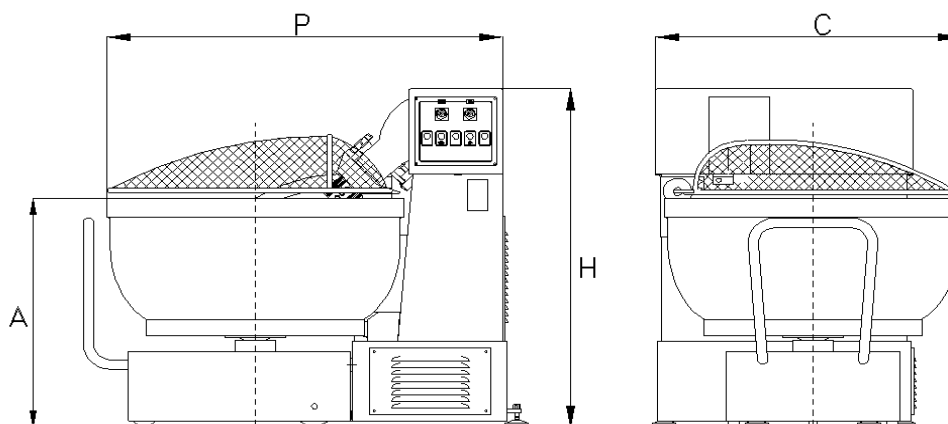

Modello		AOE 230	AOE 330	AOE 440	AOTE 230	AOTE 330	AOTE 440
Capacità pasta (min./max) *	kg	25/120	35/180	45/250	25/120	35/180	45/250
Capacità farina (min./max) *	kg	15/75	22/110	26/165	15/75	22/110	26/165
Capacità acqua (min./max) *	lt	10/45	10/70	18/85	10/45	10/70	18/85
Volume vasca	lt	230	330	440	230	330	440
% acqua/farina minima	%	55	55	55	55	55	55
Giri forcella 1° velocità (50/60hz)	rpm	47	47	47	47	47	47
Giri forcella 2° velocità (50/60hz)	rpm	70	70	70	70	70	70
Giri vasca 1° velocità (50/60hz)	rpm	/	/	/	4.5	4.2	4.2
Giri vasca 2° velocità (50/60hz)	rpm	/	/	/	6.7	6.3	6.6
Potenza motori 1° velocità	kw	3.7	3.7	5.7	4.0	4.0	4.6
Potenza motori 2° velocità	kw	5.2	5.2	7.2	5.7	5.7	6.9
Corrente assorbita V. 230	A	19	19	21	21	21	26
Corrente assorbita V. 400	A	11	11	12	13	13	14.7
Altezza bordo vasca	A mm	820	870	985	820	870	985
Profondità totale	P mm	1410	1470	1670	1410	1470	1670
Larghezza totale	C mm	1000	1070	1240	1000	1070	1240
Altezza totale	H mm	1260	1260	1540	1260	1260	1540
Peso netto	kg	580	610	800	660	690	860

***: capacità determinata in considerazione di % liquido/farina pari a 60**

DOTAZIONE COMUNE DI SERIE

Struttura in acciaio verniciato bianco ral 9002	Motore forcella a due velocità
Carrello su ruote con vasca	Freno meccanico vasca per modelli AOE
Vasca in acciaio inox AISI 304	Motore vasca a due velocità per modelli AOTE
Forcella in alluminio ad alta resistenza	Protezione motori sovraccarichi e sovratensioni
Forcella sollevabile manualmente	Tensione 400 V – frequenza 50 Hz – 3 fasi
Trasmissione del moto forcella con cinghie trapezoidali e riduttore meccanico a bagno d'olio,	Quattro metri di cavo con spina CEE
Sgancio/aggancio carrello mediante cilindri oleodinamici	Manuale uso/manutenzione e dichiarazione CE di conformità
Due piedi anteriori fissi e due posteriori regolabili	Imballo pallet con nylon

PANNELLO COMANDI

Spia tensione in linea	Selettore automatico/manuale
Pulsante marcia 1° velocità	Pulsante sgancio carrello
Pulsante marcia 2° velocità	Pulsante aggancio carrello
Pulsante arresto/emergenza	Due temporizzatori impostazione tempo di lavoro con passaggio automatico da 1° a 2° velocità

ACCESSORI A PAGAMENTO

Carrello porta vasca supplementare	Forcella in acciaio inox
Riparo antinfortunistico rotante	Coppia attacchi per sollevatori scarico laterali (1 per carrello)
Controllo elettronico (inverter) velocità vasca + 3 timer	Imballo gabbia legno
Voltaggio/Frequenza speciale: 230/50/3 220/60/3 380/60/3	